

BOSCHUNG S2 URBAN SWEEPER

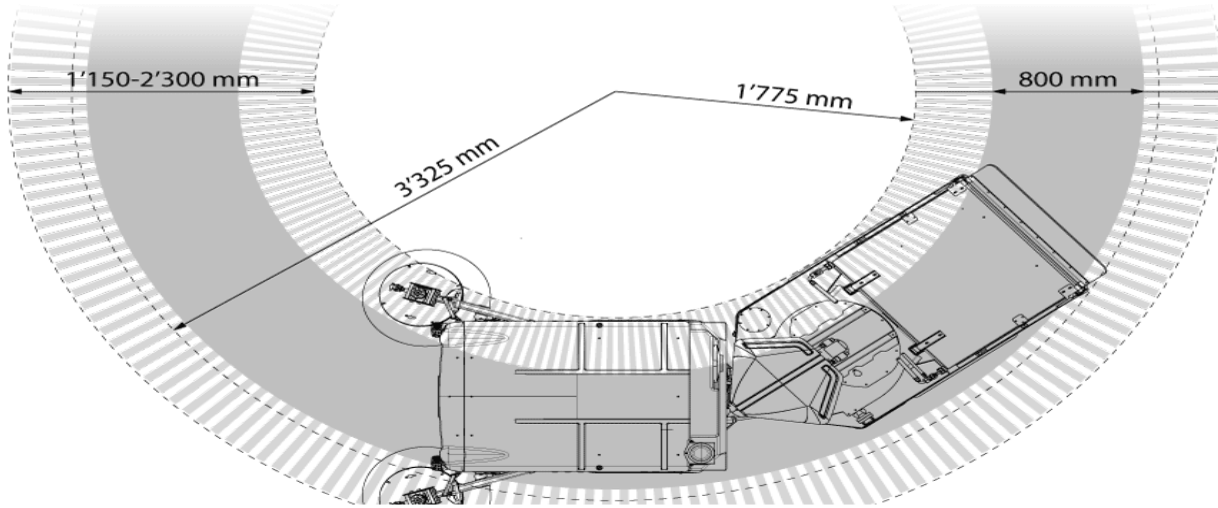

GÜVENLİK ve KONFOR

Yenilikçi mafsallı direksiyon, stressiz operasyonlar sağlar, zahmetli manevralar elimine edilir. Ön ve arka şasi hareketinin tekerlekleri aynı piste uyuyor. Engeller, viraj alırken veya viraj alırken engellenebilir. Ayrıca sürüş yönünde takılan emme ağzı can sıkıcı kir izlerini önler. Operatör süpürücü görevlerine odaklanabilir. Urban-Sweeper S2'nin düşük gürültülü ve düşük emisyonlarla eşleştirilmiş olan bakım dostu bir yapı daha avantajlıdır.





MOTOR ve PERFORMANS

Volkswagen VW TDI 2.0 lt - dizel motor Euromot 3B (euro 5) - 55 kW / 75 HP özelliğine sahip motor sayesinde %30'a varan yakıt tasarrufu ve %30 daha az CO2 emisyonu elde edilmiştir.

Çalışma Modu: 0 - 18 km / saat

Sürüş Modu: 0 - 25 (opsiyonel 40 - 45) km / saat



YALITIM ve BATARYA BÖLMESİNE ERİŞİM

Urban-Sweeper S2 süpürge'nin arkasında, su pompası ve pil bölümü bulunur. Onarım ve bakımlar için pili devreden çıkarmak, elektrik devresini kapatmak için buradan erişim sağlanır. Ayrıca arka kapak menteşeli bir platform görevi görerek pis su bölümüne rahatça ulaşmanızı sağlar.



Sadelğin zarafeti

www.renkgrup.com.tr
www.tsmitaly.com - www.mingnuo.com.tr

Sapar Dayayı

Oruç Reis Mah. Tekstilkent Cad. Tekstilkent Tic. Mrk. 10/AN Blok No:301
Esenler - İstanbul Tel: 0212 564 66 66 (Pbx) info@renkgrup.com.tr



BOYUTLAR

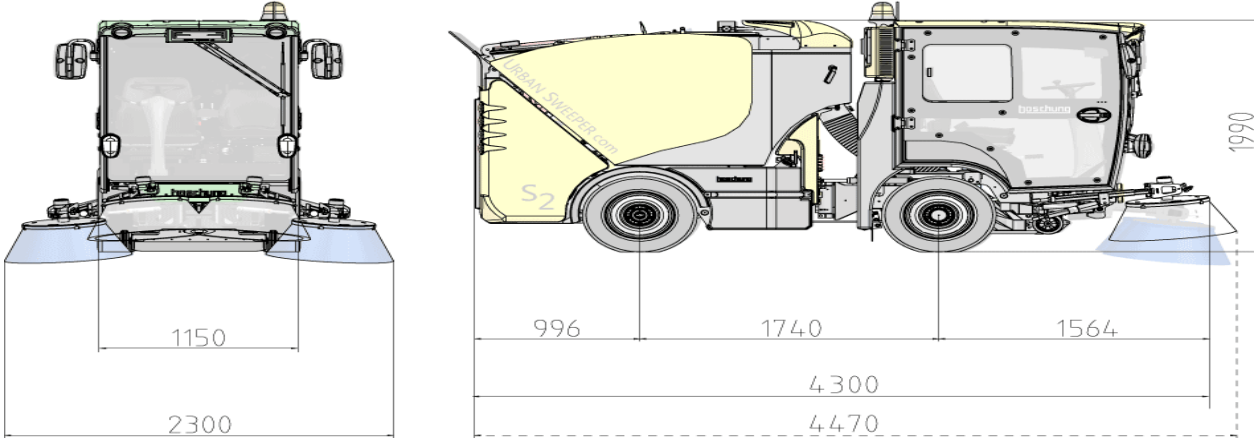

| | |
|-----------------------------------|---------|
| Standart fırça uzunluğu: | 4300 mm |
| 3. fırça ile uzunluğu: | 5020 mm |
| Araç genişliği: | 1150 mm |
| Araç Yüksekliği: | 1990 mm |
| Standart fırça süpürme genişliği: | 2300 mm |
| 3 fırça süpürme genişliği: | 2600 mm |
| Dönüş çapı: | 6650 mm |

SU TANKI ÖZELLİKLERİ

| | |
|--|--------|
| Temiz su tankı: | 190 lt |
| Entegre edilmiş ısı eşanjörü ve su boşaltma kolu bulunan su geri dönüşüm tankı | 150 lt |

ŞANZUMAN ve DİREKSİYON ÖZELLİKLERİ

Kaldırımlarda yukarı ve aşağı güvenli sürüş için ön ve arka tekerler arasında titreşimli süspansiyonlu masfallı direksiyon.

Hassas ve kademeli anti-kilit fren sistemi ile, 2 kademe aşamalı otomatik hidrostatik ön şanzuman.

Ön ve arka akslarda süspansiyonlar mevcuttur.

4 tekerlek üzerinde hidrolik tamburlu fren sistemi.

Ön tekerlerde mekanik park freni vardır.



KONTROL ÜNİTESİ

Aracın tüm fonksiyonları bir konsol üzerinde toplanmış ve bu konsol sürücü koltuğunun sol tarafında bulunmaktadır. Kontrol panelinde ki ayarlar, kabin tavanının önünde ki ekranda görüntülenmektedir. Ayrıca bu ekranda araca ait sürüş konumu, sürüş yönü, motor devri gibi motor verileri ve sıcaklık, yakıt tüketimi, süpürme hızı, besleme basıncı, gösterge lambaları gibi tüm özellikleri mevcuttur.



AĞIRLIKLAR

| | |
|---------------------------------------|-------------------------|
| Boş Ağırlık (operatör, yakıt dahil) : | 2300 kg |
| Taşıma Kapasitesi: | 1500 kg |
| Brüt Ağırlık: | 3500 / 4000 kg |
| opsiyonel : | Aşırı yük uyarı sistemi |

ÇÖP HAZNESİ

İçten boyalı ve dıştan alüminyumdan yapılmış hacimsel 2,5 m² çöp haznesi.
50° devrilme açısına sahiptir.
Devrilme yüksekliği 1450 mm, boşaltma genişliği 990 mm'dir.

VAKUM AĞZI / VAKUM KANALI

Hemen Fırça kafasının arkasında bulunur, ayrıca kaldırılabilen Spesiyal-Vakum ayağı.
Çarpa korumalı tekerli ve hareket edebilecek şekilde asma montajlı. Vakum kanal -Çapı 180 mm



Sadelğin zarafeti

www.renkgup.com.tr

Sapar Dünyası

Oruç Reis Mah. Tekstilent Cad. Tekstilent Tic. Mrk. 10/AN Blok No:301
Esenler - İstanbul Tel: 0212 544 44 44 (Phv) info@renkgup.com.tr





FIRÇA SİSTEMİ

Disk fırça 800 mm çaplı çelik fırçadan oluşmaktadır.
Ön amortisörleri ve yan hidrolik darbe emniyetini sağlayan hidrolik süpürge kolları.
Fırça dönüş hızı 125 rpm'ye kadar kademesiz ayarlanabilir.
Fırçalar üzerinde ayarlanabilir su valfleri mevcuttur.

KABİN ÖZELLİKLERİ

En ileri teknoloji ve en yüksek güvenlik standartlarına göre üretilmiştir.
Ses geçirmez, 2 kişilik kabine sahip.
Tüm çalışma alanlarına mükemmel yönlü görüş açısına sahiptir.
Vakum ağzına bakan zemin penceresi mevcuttur.
3 aşamalı kabin içi ısı ayarı, ayarlanabilir direksiyon, kabin içi aydınlatma, ısıtmalı dikiz aynaları.
Radyo/MP3 çalar teyp, 2 kademeli silecek motoru.

DiĞER ÖZELLİKLER

Klima.
Opsiyonel olarak 3. fırça.
Geri vites kamerası.
275/60 R15 lastik ölçüleri.
Yüksek basınçlı pompalı su püskürtme tabancası.
Opsiyonel: 125 mm çapında vakum hortumu.
Avandalık seti
Stepne



